

Vacuum Fresh All-in-One Kit

Kit multifuncional Vacuum Fresh

Kit Todo en Uno Vacuum Fresh

Model:
EAVFKA1,
EVFKA2

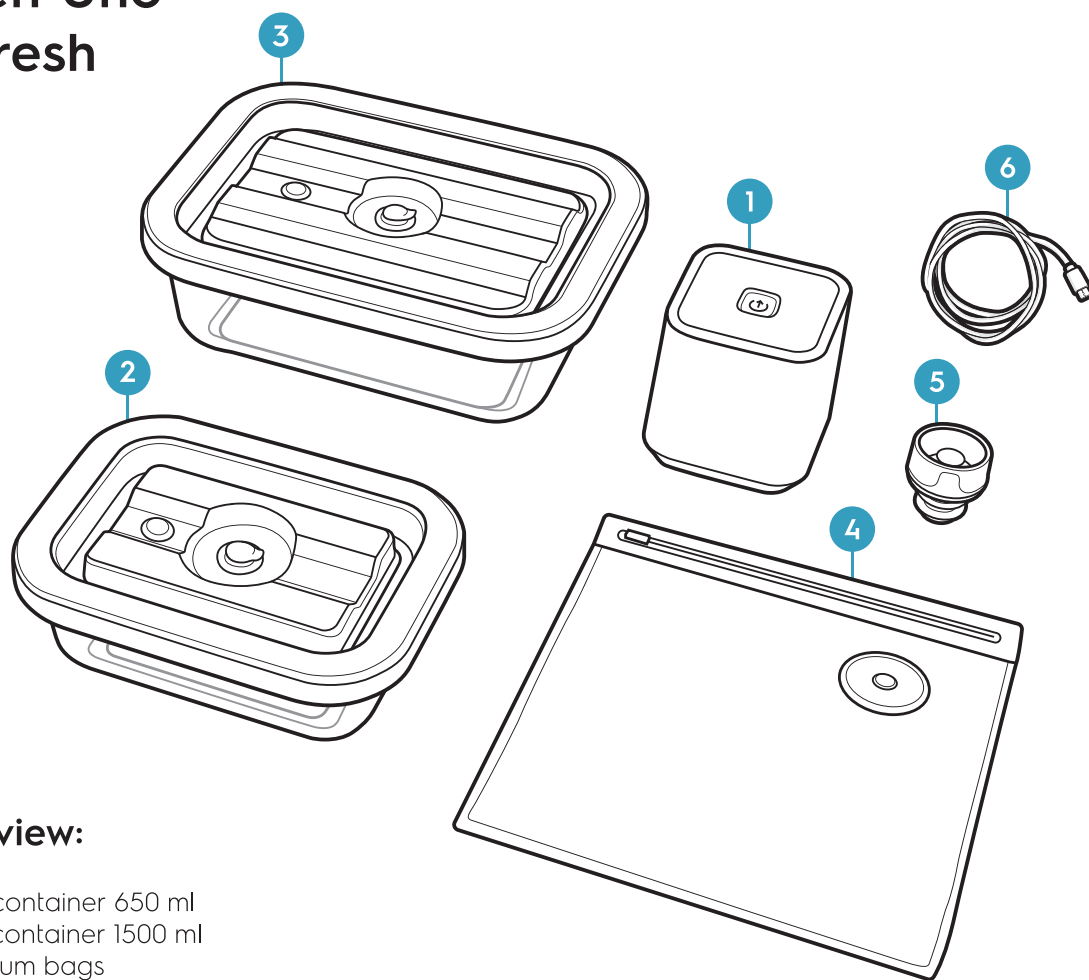

Product Overview:





1. 1x Vacuum pump
2. 1x Vacuum glass container 650 ml
3. 1x Vacuum glass container 1500 ml
4. 5x Reusable vacuum bags
5. 1x Vacuum wine cork
6. 1x USB cable





Descrição do produto

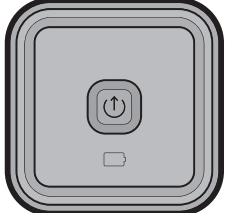
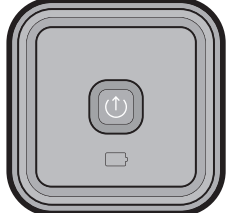

1. Bomba a vácuo portátil
2. Potes Herméticos de Vidro para Fechamento a Vácuo (650 ml)
3. Potes Herméticos de Vidro para Fechamento a Vácuo (1500 ml)
4. Sacos reutilizáveis para fechamento a vácuo
5. Rolha de vinho a vácuo
6. Cabo de Carregamento USB

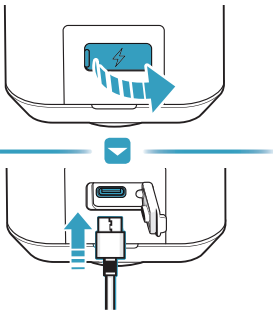

Descripción del producto

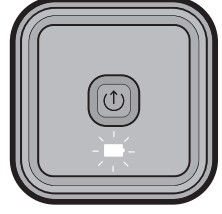
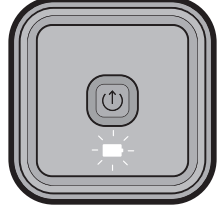
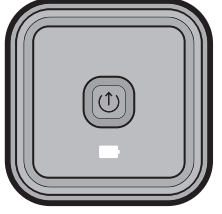

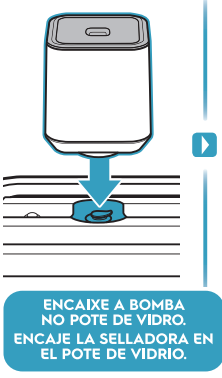
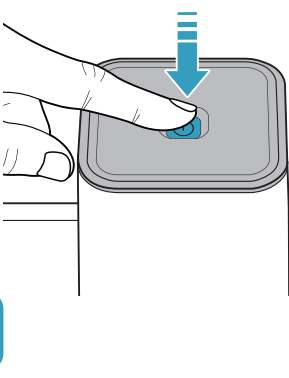
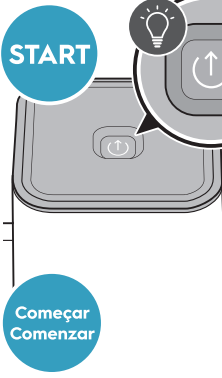
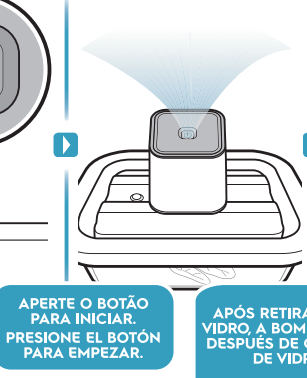
1. Selladora al vacío portátil
2. Potes Herméticos de Vidrio para Cierre al Vacío (650 ml)
3. Potes Herméticos de Vidrio para Cierre al Vacío (1500 ml)
4. Bolsas reutilizables para cierre al vacío
5. Corcho para vino al vacío
6. Cable de Carga USB

 <p>Ready to start : Light is off. Pronto para começar : Luz apagada Listo para comenzar : Luz apagada</p>	 <p>Vacuum sealing in operation : Press vacuum button. Selagem a vácuo em operação : Pressione o botão de vácuo. Sellador al vacío en funcionamiento : Presione el botón de vacío</p>	 <p>Vacuum sealing complete : Indicator light lights up for 2 seconds and turns off. Selagem a vácuo completa : A luz indicadora acende e apaga. Sellador al vacío finalizado : La luz indicadora se enciende y apaga.</p>		
				

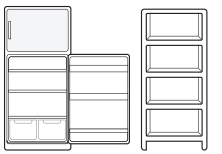
<p>PARA CARRGAR O PRODUTO, ABRA A TAMP A E INSIRA O CABO JÁ CONECTADO EM UM CARRGADOR USB DE 5V CC. PARA CARGAR EL PRODUCTO, ABRE LA TAPA E INTRODUC E EL CABLE YA CONECTADO A UN CARGADOR USB DE 5V CC.</p>		 <p>Battery is low Bateria está fraca La batería está baja</p>	 <p>Charging in process Carregamento em processo Cargando</p>	 <p>Fully charged Completamente carregado Carga completa</p>
				

 <p>ENCAIXE A BOMBA NO POTE DE VIDRO. ENCAJE LA SELLADORA EN EL POTE DE VIDRO.</p>		<p>START</p>  <p>Começar Comenzar</p>	 <p>APERTE O BOTÃO PARA INICIAR. PRESIONE EL BOTÓN PARA EMPEZAR.</p>	<p>AUTO STOP</p>  <p>DESLIGAMENTO AUTOMÁTICO APAGADO AUTOMÁTICO</p> <p>APÓS RETIRAR TODO O VÁCUO DO RECIPIENTE DE VIDRO, A BOMBA IRÁ DESLIGAR AUTOMATICAMENTE. DESPUÉS DE QUITAR TODO EL AIRE DE RECIPIENTE DE VIDRO, LA SELLADORA SE APAGARÁ AUTOMATICAMENTE.</p>
---	--	---	--	--

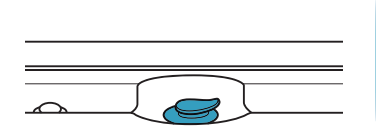
 <p>QUANDO O VÁCUO É ALCANÇADO O INDICADOR SE MOVE PARA BAIXO. QUANDO O VÁCUO É LIBERADO COM A ENTRADA DE AR, O INDICADOR SE MOVE PARA CIMA. CUANDO SE ALCANZA EL VACÍO, EL INDICADOR SE MUEVE HACIA ABAJO. CUANDO SE LIBERA EL VACÍO CON LA ENTRADA DE AIRE, EL INDICADOR SE MUEVE HACIA ARRIBA.</p>	 <p>Storage Store in fridge or freezer. Conservar no geladeira ou no congelador. Guardar en el refrigerador o en el congelador.</p>	
---	---	---

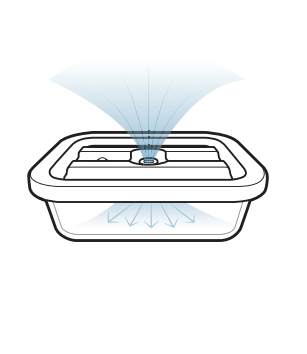
 <p>OS POTES HERMÉTICOS PODEM SER UTILIZADOS NO REFRIGERADOR, MICRO-ONDAS, CONGELADOR, ARMÁRIOS OU PARA VIAGENS. LOS POTES HERMÉTICOS PUEDEN USARSE EN EL REFRIGERADOR, EL MICROONDAS, PUEDEN GUARDARSE EN EL CONGELADOR, EN ARMÁRIOS O USARSE EN VIAJES.</p>	 <p>VÁLVULA DE VÁCUO FECHADA. VÁLVULA DE VACÍO CERRADA.</p>	 <p>AO ABRIR A VÁLVULA DE VÁCUO, PERMITINDO A ENTRADA DE AR, O INDICADOR IRÁ SUBIR. AL ABRIR LA VÁLVULA DE VACÍO, PERMITIENDO LA ENTRADA DE AIRE, EL INDICADOR SUBIRÁ.</p>	
---	---	---	---

Working temperature:
Glass container: up to 230°C
Stainless steel lid: up to 100°C

Limites de Temperatura:
Pote Hermético de vidro: 230°C
Tampa de Aço Inoxidável: 100°C

Límites de Temperatura:
Pote Hermético: 230°C
Tapa de acero inoxidable: 100°C

O POTE PODE IR AO MICROONDAS, MAS NÃO A TAMPA. EL POTE ES APTO PARA MICROONDAS, PERO NO LA TAPA.

O POTE COM TAMPA PODE SER USADO NA AIR FRYER. EL POTE CON TAPA SE PODE USAR EN LA FREIDORA DE AIRE.

!

!

Always let the heated container cool down to room temperature before cleaning!

Sempre deixe o recipiente aquecido esfriar até a temperatura ambiente antes de reaquecer ou resfriar!

¡Deje siempre que el recipiente calentado se enfríe a temperatura ambiente antes de recalentarlo o enfriarlo!

A BOMBA A VÁCUO PODE SER UTILIZADA EM CONJUNTO COM A GAVETA A VÁCUO*. LA SELLADORA AL VACÍO SE PUEDE UTILIZAR JUNTO CON EL CAJÓN DE VACÍO*.

*PRODUTO DISPONÍVEL SOMENTE EM ALGUNS PAÍSES/REGIÕES.
*PRODUCTO DISPONIBLE SOLO EN ALGUNOS PAÍSES/REGIONES.

ENCAIXE A BOMBA NO SACO PLÁSTICO. ENCAJE LA SELLADORA EN LA BOLSA DE PLÁSTICO.

Começar
Comenzar

APORTE O BOTÃO PARA INICIAR. PRESIONE EL BOTÓN PARA EMPEZAR.

AUTO STOP
APAGADO AUTOMÁTICO
DESLIGAMENTO AUTOMÁTICO

APÓS RETIRAR TODO O AR DO SACO PLÁSTICO, A BOMBA IRÁ DESLIGAR AUTOMATICAMENTE. DESPUÉS DE QUITAR TODO EL AIRE DE LA BOLSA DE PLÁSTICO, LA SELLADORA SE APAGARÁ AUTOMATICAMENTE.

Storage
Store in fridge or freezer
Armazenamento
Almacenamiento

OS SACOS PLÁSTICOS PODEM SER UTILIZADOS NO REFRIGERADOR, MICRO-ONDAS, CONGELADOR, ARMÁRIOS OU PARA VIAGENS. TAMBÉM PODEM SER USADOS PARA COZIMENTO EM ÁGUA QUENTE, SUPORTANDO VARIÁÇÕES ENTRE -20 °C E 100 °C.

LAS BOLSAS PLÁSTICAS PUEDEN USARSE EN EL REFRIGERADOR, EL MICROONDAS, PUEDEN GUARDARSE EN EL CONGELADOR, EN ARMARIOS O USARSE EN VIAJES. TAMBÉN PUEDEN USARSE PARA COCCIÓN EN ÁGUA CALIENTE; RESISTEN VARIACIONES DE ENTRE -20 °C Y 100 °C.

A TAMPA PLÁSTICA E A MEMBRANA DE SILICONE NÃO PODEM SER MOLHADAS. LA TAPA DE PLÁSTICO Y LA MEMBRANA DE SILICONA NO PUEDEN MOJARSE.

PARA REMOVER O VÁCUO, ABRA NORMALMENTE A ABA SUPERIOR DO SACO. PARA ELIMINAR EL VACÍO, ABRA NORMALMENTE LA BOLSA TIRANDO LA SOLAPA SUPERIOR.

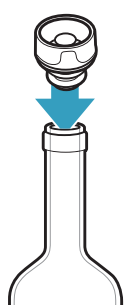

INSIRA A ROLHA A VÁCUO NO GARGALO DA GARRAFA. INSERTA EL TAPON DE VACÍO EN EL CUELLO DE LA BOTELLA.

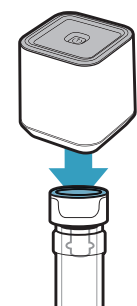

ENCAIXE A BOMBA A VÁCUO NA ROLHA. COLOCA LA SELLADORA EN EL TAPON DE VINO.

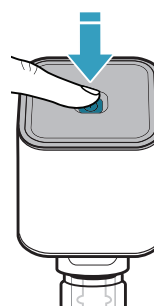

APERTE O BOTÃO PARA INICIAR. PRESIONE EL BOTÓN PARA EMPEZAR.

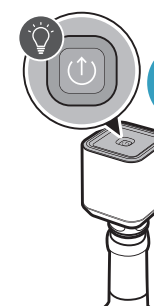

EXTRAÇÃO DE AR DA GARRAFA SE INICIA. COMIENZA LA EXTRACCIÓN DE AIRE DE LA BOTELLA.

START
Começar
Comenzar

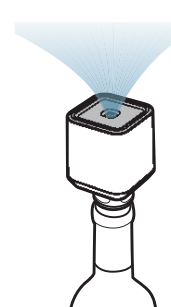

O AR DO INTERIOR DA GARRAFA É EXTRAÍDO. SE EXTRAE EL AIRE DEL INTERIOR DE LA BOTELLA.

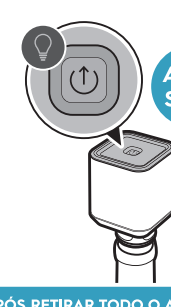

APÓS RETIRAR TODO O AR DO INTERIOR DA GARRAFA, A BOMBA IRÁ DESLIGAR AUTOMATICAMENTE. DESPUÉS DE QUITAR TODO EL AIRE DEL INTERIOR DE LA BOTELLA, LA SELLADORA SE APAGARÁ AUTOMATICAMENTE.

AUTO STOP

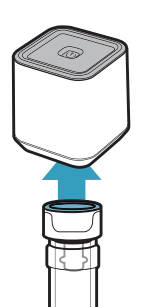

DESENCAIXE A BOMBA A VÁCUO DA ROLHA. DESENGANCHE LA BOMBA DE VACÍO DEL TAPON.

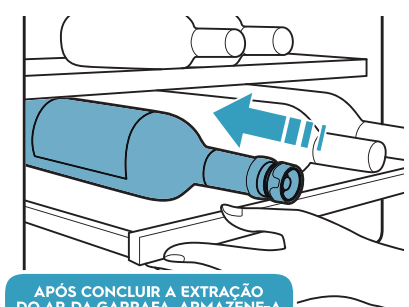

APÓS CONCLUIR A EXTRAÇÃO DO AR DA GARRAFA, ARMÁZENE-A ATÉ O CONSUMO. DESPUÉS DE COMPLETAR LA EXTRACCIÓN DE AIRE DE LA BOTELLA, ALMACENALA HASTA SU CONSUMO.

Create Vacuum Sealer

OS POTES HERMÉTICOS DE VIDRO PARA FECHAMENTO A VÁCUO E AS ROLHAS A VÁCUO PODEM SER USADAS EM CONJUNTO COM A MANGUEIRA E COM SELLADORA A VÁCUO*.
LOS POTES HERMÉTICOS DE VIDRIO PARA CIERRE AL VACÍO Y LOS TAPONES AL VACÍO SE PUEDEN USAR JUNTO CON LA MANGUERA Y LA SELLADORA AL VACÍO*.



*PRODUTO DISPONÍVEL SOMENTE EM ALGUNS PAÍSES/REGIÕES.
*PRODUCTO DISPONIBLE SOLO EN ALGUNOS PAÍSES/REGIONES.

ABRA A VÁLVULA DE VÁCUO PARA PERMITIR A ENTRADA DE AR. ABRA LA VÁLVULA DE VACÍO PARA PERMITIR LA ENTRADA DE AIRE.



PARA UMA LIMPEZA COMPLETA DA BOMBA A VÁCUO, REMOVA A TAMPA INFERIOR E, COM O AUXÍLIO DE UM PANO, SEQUE TOTALMENTE. PARA UNA LIMPIEZA TOTAL DE LA SELLADORA DE VACÍO, quite la tapa inferior y, utilizando un paño, séquela completamente.



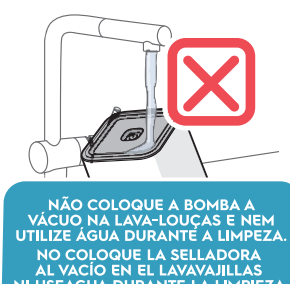

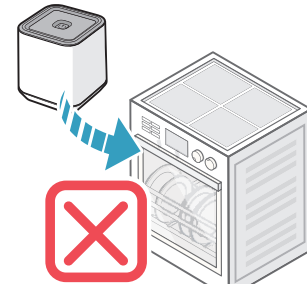
NÃO COLOQUE A BOMBA A VÁCUO NA LAVA-LOUÇAS E NEM UTILIZE ÁGUA DURANTE A LIMPEZA. NO COLOQUE LA SELLADORA AL VACÍO EN EL LAVAVAJILLAS NI USE AGUA DURANTE LA LIMPIEZA.

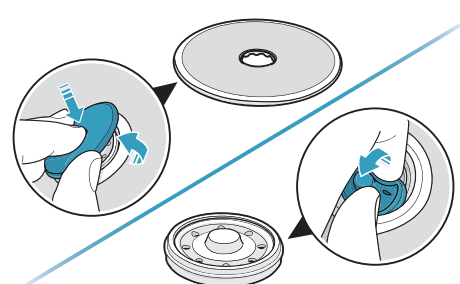

PARA UMA LIMPEZA COMPLETA, VIRE OS SACOS AO CONTRÁRIO E ENXÁGUE-OS PARA RETIRAR O EXCESSO DE SUJEIRA ANTES DE COLOCÁ-LOS NA LAVA LOUÇAS. REMOVA A TAMPA PLÁSTICA E A MEMBRANA DE SILICONE. PARA UNA LIMPIEZA A FONDO, DÉ LA VUELTA A LAS BOLSAS Y ENJUÁGUELAS PARA ELIMINAR EL EXCESO DE SUCIEDAD ANTES DE COLOCARLAS EN EL LAVAVAJILLAS. RETIRE LA TAPA DE PLÁSTICO Y LA MEMBRANA DE SILICONA.

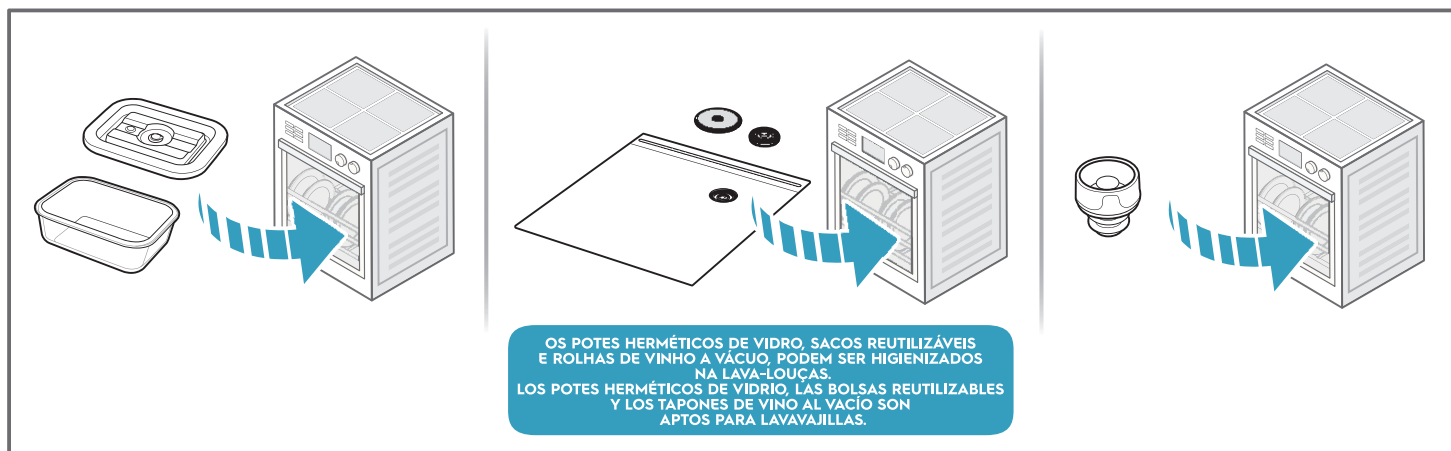



 shop.electrolux.com

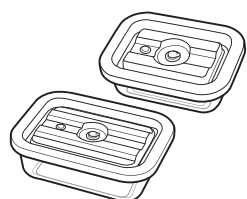

Vacuum Glass Containers

Potes herméticos de vidro para fechamento a vácuo

Potes herméticos de vidro para cierre al vacío

EVGB1



Vacuum Food Containers

Potes herméticos para fechamento a vácuo

Potes herméticos para cierre al vacío

EVFB1



Vacuum Wine Corks

Rolha de vinho a vácuo

Tapón de vino al vacío

EVWC1

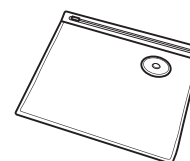

Reusable Vacuum Bags

Saco reutilizável para fechamento a vácuo

Bolsa reutilizable para cierre al vacío

EVRB1

Vacuum Sealer with accessory hose adaptor/Seladora a vácuo com mangueira acessória/Selladora al vacío con manguera accesoria

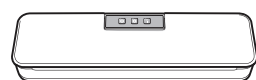

Vacuum Sealer
Seladora a vácuo
Selladora al vacío

VCELUX01-20
 220V - 41042641

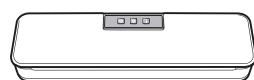

Vacuum Sealer
Seladora a vácuo
Selladora al vacío

VCELUX01-20
 127V - 41042587

真空保鮮 多合一組 Vacuum Fresh All-in-One Kit

Model/型號:
EAVFKA1,
EVFKA2

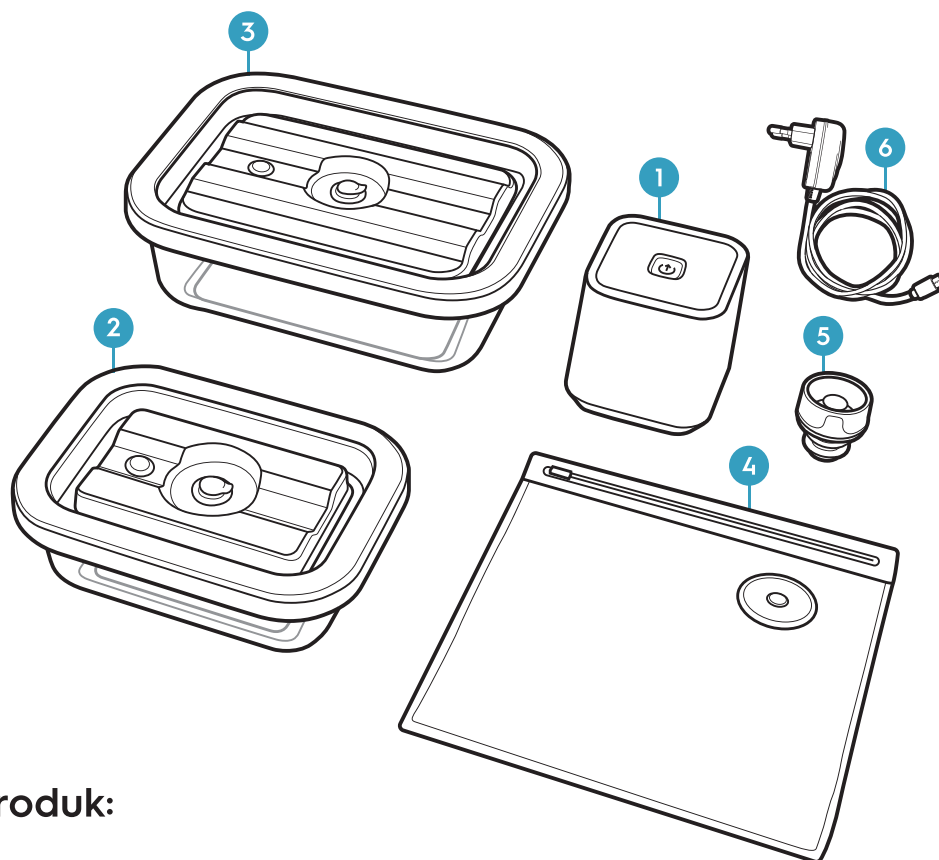

產品概述：

1. 1 x 真空幫浦
2. 1 x 真空玻璃容器 650 毫升
3. 1 x 真空玻璃容器 1500 毫升
4. 5 x 可重複使用真空袋
5. 1 x 真空軟本塞
6. 1 x USB充電線

Gambaran Umum Produk:

1. 1x Pompa Vakum
2. 1x Wadah vakum kaca 650 ml
3. 1x Wadah vakum kaca 1500 ml
4. 5x Kantong vakum pakai ulang
5. 1x Tutup vakum botol anggur
6. 1x Kabel USB

 **Siap digunakan:**
Lampu tidak menyala.
準備啟動：
燈是熄的。

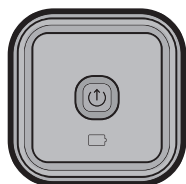

 **Vacuum sealing sedang bekerja:**
Tekan tombol vakum.
真空密封操作中：
按真空鍵。

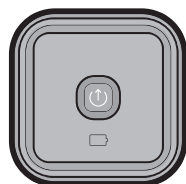

 **Vacuum sealing selesai:**
Lampu indikator menyala 2 detik kemudian padam.
真空密封完成：
指示燈亮燈 2 秒後熄滅。

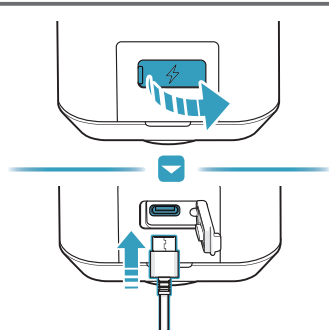
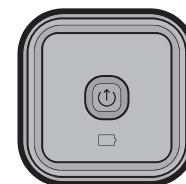

  **Baterai hampir habis 電量低**

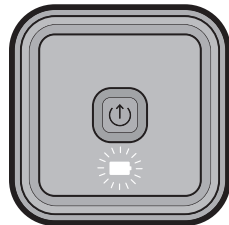

  **Baterai sedang dicas 充電中**

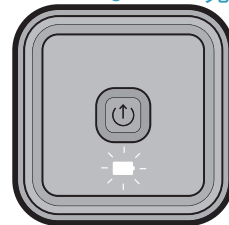

  **Terisi penuh 充電完成**

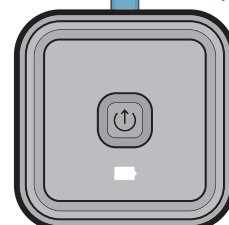

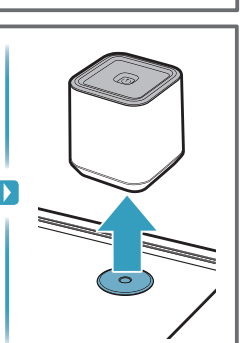
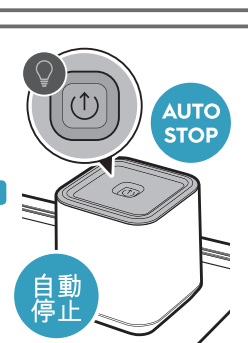
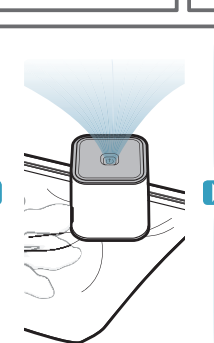
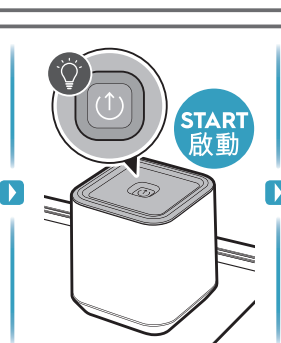
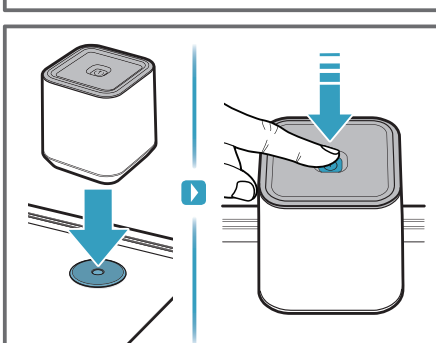
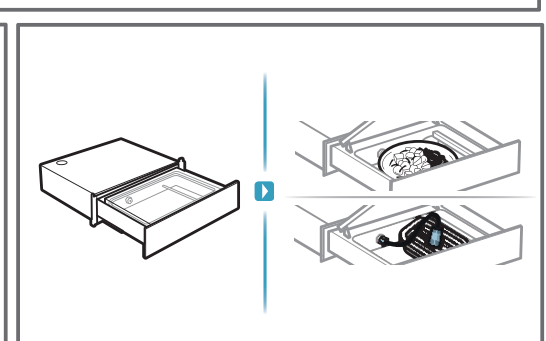
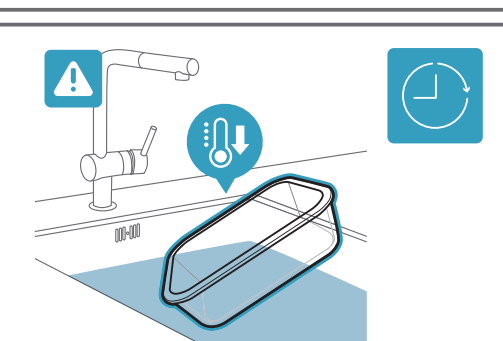
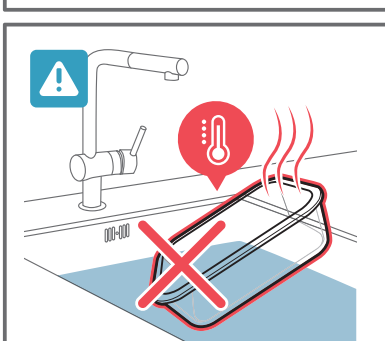
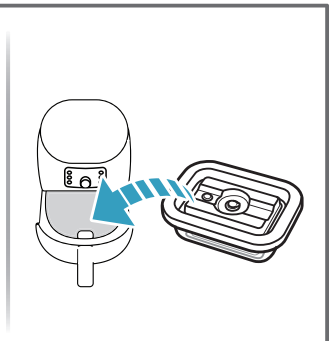
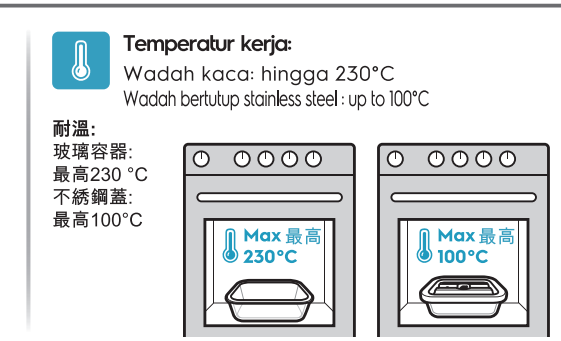
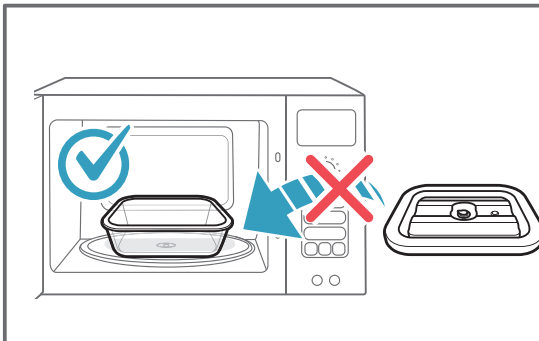
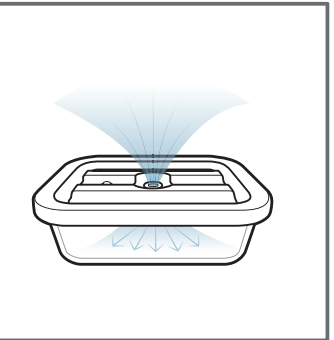
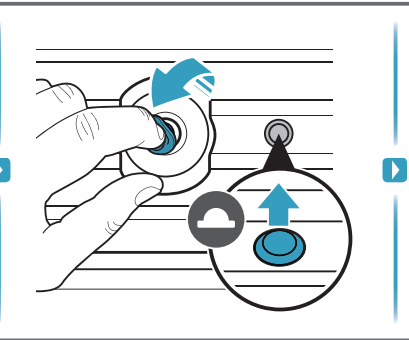
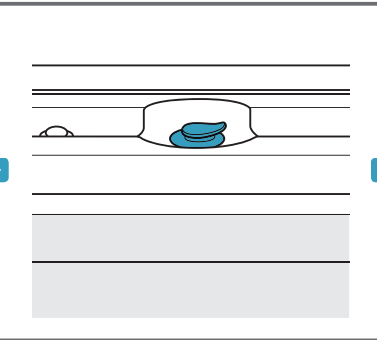
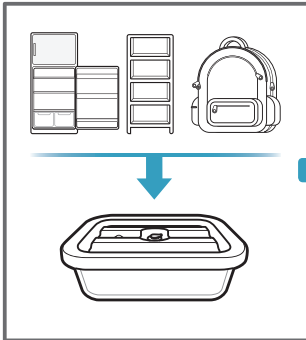
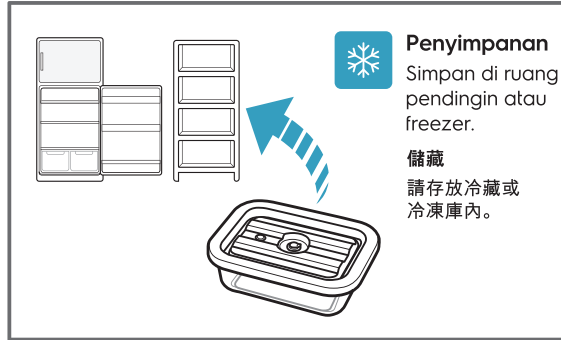
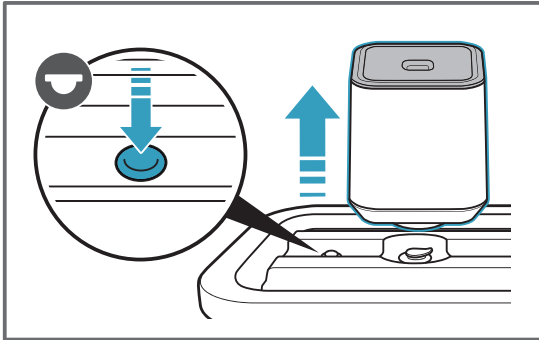
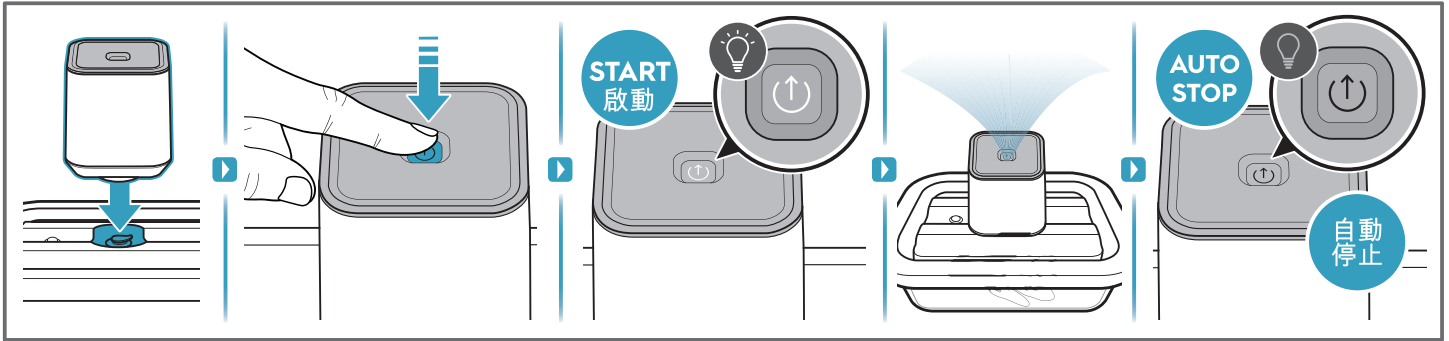

Storage
Simpan dalam ruang pendingin atau freezer

儲藏
請存放於冷藏或冷凍庫內。

START 啟動

AUTO STOP

自動停止

Explore Vacuum Sealer
Explore系列真空密封器

Pulse Vacuum

Create Vacuum Sealer

製作真空密封器

Agar didaur ulang
請資源回收

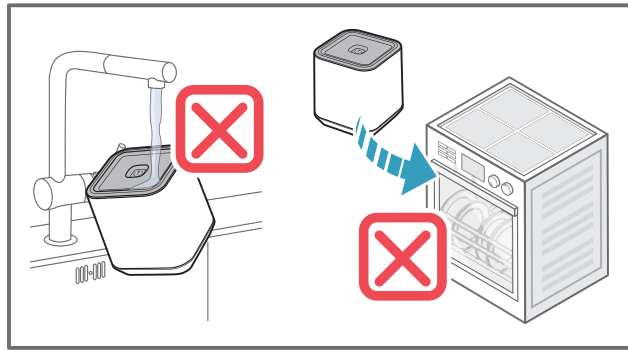
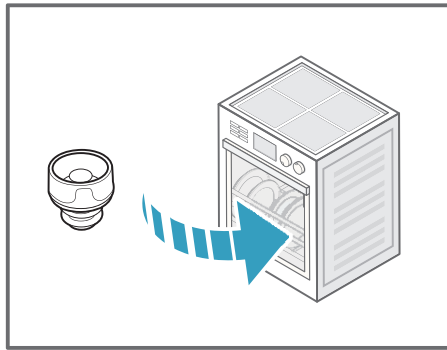
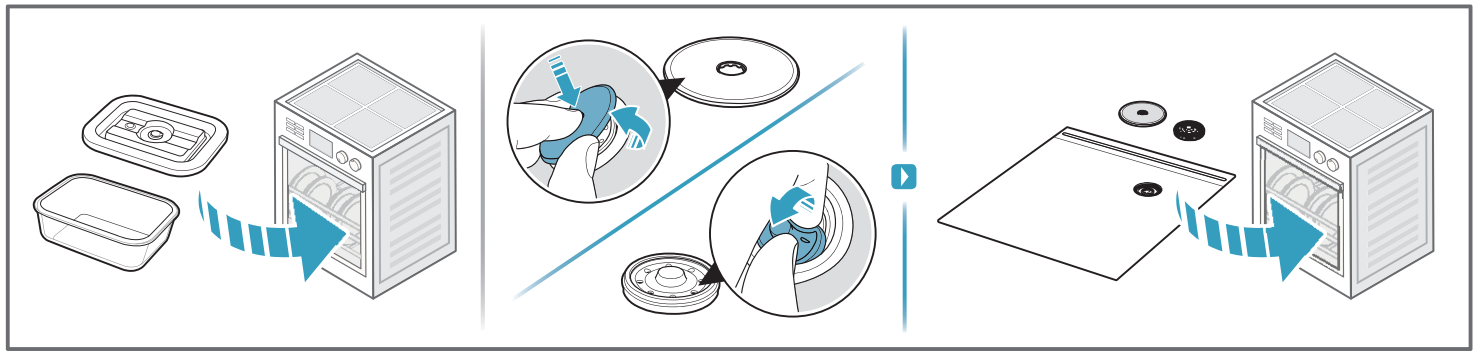

 shop.electrolux.com

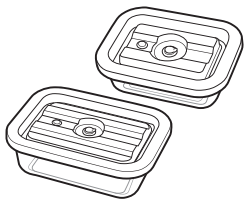

Wadah Vakum Kaca
真空玻璃容器
EVGB1

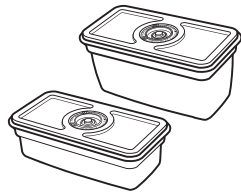

Wadah Vakum Makanan
真空食物容器
EVFB1



Botol Jinjing Vakum 3-in-1
3合1 隨身真空瓶
ETVS1



Tutup Botol Anggur Vakum
真空軟本塞
EVWC1

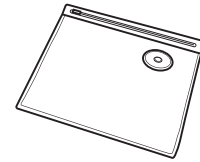

Kantong Pakai Ulang
可重複使用真空袋
EVRB1

Vacuum Sealer dengan aksesoris adaptor selang
真空密封器，附軟管接頭。

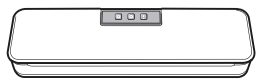

Create Vacuum Sealer
EA4VSI-4AG

Create系列真空密封器
EA4VSI-4AG

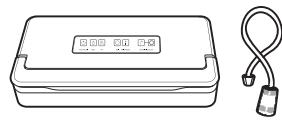

Explore Vacuum Sealer
EA6VSI-6AG

Explore系列真空密封器
EA6VSI-6AG

EN

For better living from Sweden.
Congratulations to your new product and joining us in the mission on making homes more sustainable.

Please carefully read this user manual in its entirety before using the vacuum pump. A failure to comply with this user manual can lead to serious injury or damage the appliance. Electrolux does not accept any liability for damage cause by a failure to comply with this user manual.

Safety Precautions

The vacuum pump (hereinafter referred to as the "appliance") is intended to be exclusively used with all **ELECTROLUX vacuum storage solutions** to create an effective vacuum seal for long-lasting food storage. It may only be used with the accessories supplied or approved by us. Any other use is considered improper and may result in personal injury or property damage. The appliance is intended for domestic use. It is not intended for commercial use. Do not use the appliance on yourself, other persons or animals.

This appliance can be used by children aged from 8 years and above and persons with reduced physical, sensory or mental capabilities or lack of experience and knowledge if they have been given supervision or instruction concerning use of the appliance in a safe way and understand the hazards involved.

Children shall not play with this appliance.

Cleaning and maintenance shall not be made by children without supervision.

Batteries must be removed from the appliance before it is scrapped.

The battery is to be disposed of safely.

To charge the product, use only the USB charger cable supplied with the product.

Packaging material, e.g. plastic bags should not be accessible to children to avoid suffocation.

Keep the appliance and connecting cable in a location that is not accessible to children under 8 years old.

Improper handling causes the risk of fire. Only charge the battery using the included charging cable. Do not disassemble the battery. Do not short-circuit the appliance and do not throw it into fire. Do not open or otherwise destroy the appliance.

The appliance is charged with electric current. There is therefore a danger of electric shock. The appliance is only to be used with the power supply unit (GQ06-050050-AG) provided with the appliance. Make sure that the charging cable is not kinked or pinched and make sure that the charging cable and the appliance do not come in contact with sources of heat (e.g. hobs, gas flames).

Do not carry the appliance by the charging cable. Disconnect the charging cable from the appliance immediately after the charging process is complete or in the event of damage or danger.

Unplug the appliance from the charging cable prior to cleaning or maintenance. As long as the power adapter is plugged in, there is a voltage inside the appliance, even if the appliance is switched off.

Check the appliance for damage prior to each use. If you detect any transport damage, contact the dealer from whom you purchased the appliance immediately. Never operate an appliance that have been dropped or damaged.

Do not put container in rapid temperature changes and avoid thermal shock to the glass container.

Do not put heated container in cold water, always ensure it's in room temperature before cooling down or heating up.

This appliance contains batteries that are non-replaceable.

Please charge the vacuum pump before first use.

Please charge the pump minimum every 6 months to sustain good battery health.

Do not fill the boxes completely, always leave space to the edge. If the box is overfilled, the vacuum may be affected.

Release vacuum before heating.

All service or repairs must be carried out by an authorized service centre.

- 1 - Vacuum Pump
- 2 - Vacuum glass container (650 ml)
- 3 - Vacuum glass container (1500 ml)
- 4 - Reusable vacuum bags
- 5 - Vacuum wine cork
- 6 - USB cable

Reading indicator light and battery symbol

Vacuum sealing in process: Indicator light flashing/pulsing

Vacuum sealing complete: Indicator light lights up for 2 seconds and then turns off

Low battery: Battery symbol starts blinking 3x

Charging: Battery symbol pulsing slow

Fully charged and ready to unplug:

Battery symbol glowing

Guideline for use / Good to know before use

The shelf life of food depends on many factors, such as the initial germ content of the food, the observance of correct storage and cooling conditions and the required hygiene during processing and vacuuming. Some foods might be also not suitable for vacuum storage. Clean the vacuum boxes and rubber seal before using them and make sure every part is dry.

Some food can emit gases which can have an impact on the vacuum. In these cases the vacuum process might need to be repeated.

Recycling

This warranty does not cover reduction in battery runtime due to battery age or use, as the life of the battery depends upon the nature of use.



This symbol on the product or on its packaging indicates that the product may not be treated as household waste. To recycle your product, please take it to an official collection point or to a service center that can remove and recycle the battery and electric parts in a safe and professional way. Follow your country's rules for the separate collection of electrical products and rechargeable batteries.

Troubleshooting

Problem	Possible cause	Remedy
The pump stops during the vacuum sealing process and does not turn back on.	The pump sucked in powder or direct liquids during the vacuum sealing process.	Do not turn the pump upside down. Remove the lower part and clean to ensure that nothing is in their. Make sure the pump is completely dry before operating again. Additional liquids may drip out. Repeat this process if the pump stops again.
The pump does not create vacuum when placed on a container or the vacuum does not last.	The lid of the vacuum container, the silicone seal or the valve are positioned incorrectly.	Check that the positioning is correct and that the lid is properly closed.
	The silicone seal or the container valve are dirty or wet.	Clean and dry the silicone seal and the valve of the container.
	The pump sits too loosely on the valve.	During vacuum sealing, lightly press the pump into the dock surrounding the valve to create a tight seal between the pump and the valve.
The pump does not respond to the On /Off button.	The battery of the pump is low or not charged.	Recharge the vacuum pump. (To charge the product, use only the USB charger cable supplied with the product.)
The above problems cannot be solved.	The vacuum pump could be broken.	Contact customer service. Do not try to repair the pump yourself.

CN

來自於瑞典的居家好伙伴。
恭喜您購買新產品，並且加入居家永續的任務。

使用真空幫浦之前，請詳細閱讀完畢本使用說明書。
違反本使用說明書內容，可能會導致嚴重傷害我造成本產品之損壞。伊萊克斯不承擔因違反本使用說明而造成之損壞責任。

安全預防措施

真空幫浦（以下稱「本產品」）只適用於所有伊萊克斯真空儲存方式，才能建立有效真空密封，長時間保存食物。本產品只適用我們許可或提供之配件。任何規定以外之使用皆屬不適當，且可能導致個人受傷或財產的損失。本產品適合於居家使用，不適合商業用途。請勿在自己、他人或動物身上使用本產品。

八歲以上兒童、身體或感官能力低下、缺乏知識經驗者均可使用，但必須在監督之下使用或接受安全使用本產品之說明，並目瞭解可能的危害。

兒童不得玩耍本產品。

本產品之清潔與維護，在缺乏監督之下不得由兒童進行。

本產品報廢之前必須拆除電池。

電池應安全處置。

僅使用本產品提供之USB充電線充電。

包裝材料（例如塑膠袋）應放在兒童拿不到的地方，以避免發生窒息。

本產品與電線應放在8歲以下兒童拿不到的地方。

不當的操作可能會有引發火災的風險。請使用內附之充電線充電。電池請勿拆卸。請勿讓本設備短路，亦請勿將本設備丟入火中。請勿拆開或毀壞本產品。

本產品已通電，因此可能會發生觸電之危險。本產品僅得以隨附之電源供應器使用(GQ06-050050-AG)。請確保充電線沒有扭曲打結，並確保本產品與充電線皆遠離熱源（例如爐盤、氣體火花）。

請勿抓住充電線拿取本產品。充電完成後或發生損壞危險時，請立刻將充電線從本產品中拔除。

進行清潔或維護之前，請先將充電線從本產品中拔除。

電源適配器一旦插入之後，本產品內就會產生電壓，即便是在關機狀態。每一次使用之前請先檢查本產品是否損壞。若發現任何毀損，請立即洽詢您購買之經銷商。本產品若掉落或損壞，請一律不要操作。

請勿將容器放在溫度迅速變換之環境中，避免對玻璃容器產生溫度衝擊。請勿將加熱之容器放在冷水中，冷卻或加熱之前請一律確認處在室內溫度中。

本產品包含無法更換之電池。

第一次使用之前，請先將真空幫浦充電。

幫浦請至少6個月充電一次以維持電池健康。

請勿塞滿真空盒，保留邊隙空間。如果真空盒塞得太滿，可能會影響真空效果。

所有的售後服務與維修必須由服務中心指派之合格人員執行。

- 1 - 真空幫浦
- 2 - 真空玻璃容器 (650 毫升)
- 3 - 真空玻璃容器 (1500 毫升)
- 4 - 可重複使用真空袋

5 - 真空軟本塞

6 - USB充電線

閱讀指示燈及電池符號

真空密封操作中: 指示燈閃爍跳動
真空密封完成: 指示燈亮燈2秒後熄滅
電量低: 電池符號會開始閃爍3下
充電中: 電池符號緩慢跳動
充電完成可拔除充電線: 電池符號發光

使用前須知與使用準則

食物的儲存期限取決於許多因素，例如食物在一開始的細菌含量、是否正確儲存、冷卻條件，以及食物處理與真空過程中所需之衛生標準。部分食物可能不適合真空儲存。

使用前請先清潔真空盒與橡膠密封圈，並確保所有部位都是乾燥的。

部分食物可能會釋放出氣體而影響真空。在這些情形下，可能需要重複進行真空操作。

回收

由於電池壽命取決於使用的性質，故本保固不包括電池因老化或使用而導致之壽命減短。



產品或包裝上標有本符號，代表該產品不可作為一般家用廢棄物。請將您的產品送至官方收集站回收，我送至可以將電池與電器零件安全專業的移除之服務中心。請遵循您所在國家有關電器產品與充電電池分類回收之規定。

疑難排解

問題	可能原因	補救方法
真空密封過程中幫浦突然停止，無法再啟動。	幫浦在真空密封過程中吸入粉塵或有液體侵入。	請勿將幫浦倒置。請將下方零件移除，確保沒有任何物品。再次操作之前，請先確認幫浦完全乾燥。可能有額外的液體滴出。若幫浦再次停止，請重複此操作。
幫浦放在容器上時無法製造真空，或者真空無法持久。	真空容器蓋、矽膠密封圈或安全閥位置不正確。	檢查位置正確，且蓋子已適度地蓋起來。
	矽膠密封圈或安全閥髒污或潮濕。	清潔與乾燥容器之矽膠密封圈和安全閥。
	幫浦在安全閥上太鬆。	在真空密封過程中，將幫浦輕壓入安全閥的底座，使幫浦與安全閥之間緊密封。
按下「啟動/關閉」鍵時，幫浦沒有反應。	幫浦的電池電量低或沒有充電。	將真空幫浦充電。（僅使用本產品內附之USB充電線充電。）
以上問題無法解決	真空幫浦可能已經損壞。	聯繫顧客服務中心。請勿擅自維修幫浦。

ES

Por una mejor calidad de vida desde Suecia. Gracias por adquirir este producto y por unirse a nosotros en la misión que busca hacer de nuestros hogares un espacio más sostenible.

Lea cuidadosamente este manual de usuario en su totalidad antes de usar la bomba de vacío. Los incumplimientos de las instrucciones de este manual pueden implicar lesiones graves o daños en el producto. Electrolux no asume ninguna responsabilidad por cualquier daño derivado del incumplimiento de lo establecido en este manual de usuario.

Precauciones de seguridad

La bomba de vacío (en adelante el "electrodoméstico") se ha diseñado exclusivamente para su uso con todas las **soluciones de almacenamiento al vacío de ELECTROLUX** para crear un sellado al vacío efectivo y prolongar el tiempo de almacenamiento de los alimentos. Solo debe utilizarse con los accesorios suministrados o aprobados por nosotros. Cualquier otro uso se considerará impropio y puede causar daños personales o daños a las propiedades. Este aparato está diseñado para uso doméstico. No está diseñado para uso industrial. No use el aparato en usted mismo, en otras personas ni en animales.

Este electrodoméstico puede ser utilizado por niños de 8 años en adelante y personas cuyas capacidades físicas, sensoriales o mentales

estén disminuidas o que carezcan de la experiencia y conocimientos suficientes para manejarlo, siempre que cuenten con las instrucciones o la supervisión sobre el uso del electrodoméstico de forma segura y comprendan los riesgos.

No permita a los niños jugar con este aparato.

Evite que los niños lleven a cabo la limpieza y el mantenimiento sin la supervisión adecuada.

Debe retirar la batería del electrodoméstico antes de desecharlo.

La batería deberá desecharse de forma segura.

Utilice únicamente el adaptador de carga que venía con el producto.

El material de embalaje, como las bolsas de plástico, no debe dejarse al alcance de los niños para evitar riesgos de asfixia.

Mantenga el electrodoméstico y el cable de alimentación en un lugar no accesible para niños menores de 8 años.

Un manejo inadecuado puede provocar riesgo de incendio. Cargue la batería usando únicamente el cable de carga incluido. No desmonte la batería. No cortocircuite el electrodoméstico y no lo eche a ningún fuego. No lo abra o destruirá el electrodoméstico.

El aparato se carga con corriente eléctrica. Por tanto, existe peligro de descarga eléctrica. El aparato solo debe utilizarse con la fuente de

alimentación (GQ06-050050-AG) suministrada con el aparato.

Asegúrese de que el cable de carga no quede retorcido ni pellizcado; asegúrese también de que el cable de carga y el electrodoméstico no entran en contacto con fuentes de calor (p. ej. placas de cocción o llamas de gas).

No tire del electrodoméstico con el cable de carga. Desconecte inmediatamente el cable de carga del electrodoméstico después de que termine el proceso de carga o en caso de peligro o daños.

Desenchufe el electrodoméstico del cable de carga antes de cualquier limpieza o mantenimiento. Desde el momento en que se conecta el adaptador de corriente, el electrodoméstico estará bajo tensión eléctrica, aunque esté apagado.

Compruebe si el electrodoméstico presenta algún daño antes de usarlo. Si detecta algún daño producido durante el transporte, póngase inmediatamente en contacto con el distribuidor al que adquirió el electrodoméstico. No ponga nunca en marcha un electrodoméstico que haya sufrido alguna caída o muestre algún daño.

No exponga el recipiente a cambios bruscos de temperatura y evite el choque térmico del recipiente de vidrio.

No ponga el recipiente caliente en agua fría, asegúrese siempre de que está a temperatura ambiente antes de enfriarlo o calentarlo.

Carga la bomba de vacío antes de usarla por primera vez.

Carga la bomba de vacío al menos cada 6 meses para mantener la batería en buen estado.

No llenes las cajas al máximo, deja siempre espacio hasta llegar al borde. Si la caja está excesivamente llena, el vacío podría verse afectado.

Liberar el vacío antes de calentar.

Todos los servicios de reparación deben realizarse en un centro de servicio autorizado.

- 1 - Bomba de vacío
- 2 - Recipiente de vidrio al vacío (650 ml)
- 3 - Recipiente de vidrio para vacío (1500 ml)
- 4 - Bolsas de vacío reutilizables
- 5 - Corcho para vino al vacío
- 6 - Cargador

Lectura del indicador luminoso y del símbolo de la batería

Sellado al vacío en curso: Indicador luminoso intermitente/en parpadeo

Sellado al vacío terminado: El indicador luminoso se enciende durante 2 segundos y se apaga a continuación

Batería baja: El símbolo de batería parpadea 3 veces

En carga: El símbolo de batería parpadea lentamente

Totalmente cargada y lista para desconexión: El símbolo de la batería destella

Guía de uso/Consejos antes de usar

La duración de los alimentos depende de muchos factores, como el contenido inicial en gérmenes, un almacenamiento correcto, las condiciones de refrigeración y de la higiene debida durante su procesado y envasado al vacío. El envasado al vacío es un método no adecuado para algunos alimentos.

Limpia las cajas de vacío y la junta de goma antes de su uso y asegúrate de que todas las piezas están secas.

Algunos alimentos pueden emitir gases que pueden tener algún efecto en el vacío. En esos casos, es posible que tengas que repetir el proceso de vacío.

Reciclado

Esta garantía no cubre reducciones en la duración de la batería por uso o envejecimiento debido a que la autonomía depende del modo en que se utiliza.



Este símbolo presente en el producto o sobre su envase indica que el producto no debe ser tratado como un desecho doméstico. Para reciclar el producto, llévalo a un punto de recogida oficial o a un servicio técnico que puede retirar y reciclar la batería y las partes eléctricas de manera profesional. Siga las normas de su país para la recogida separada de productos eléctricos y baterías recargables.

Solución de problemas

Problema	Causa posible	Solución
La bomba se para durante el proceso de sellado al vacío y no vuelve a ponerse en marcha.	Le ha entrado polvo o líquido directamente a la bomba durante el proceso de sellado al vacío.	No ponga la bomba boca abajo. Quite la parte inferior y límpiela para asegurarse de que no nada. Asegúrese de que la bomba está completamente seca antes de volver a usarla. Puede que goteen otros líquidos. Repita este proceso si la bomba se vuelve a parar.
La bomba no hace vacío cuando se coloca sobre un recipiente o el vacío no se mantiene.	La tapa del contenedor para vacío, la junta de silicona o la válvula estaban mal colocadas.	Revise que está colocada correctamente y que la tapa está bien cerrada.
	La junta de silicona o la válvula del contenedor están sucias o mojadas.	Limpie y seque la junta de silicona y la válvula del recipiente.
	La bomba se asienta demasiado floja sobre la válvula.	Durante el proceso de sellado al vacío, presione suavemente la bomba contra el borde que rodea la válvula para que ambas se acoplen herméticamente.
La bomba no responde al botón de encendido/apagado.	La batería de la bomba está poco cargada o no tiene carga.	Recargue la selladora al vacío portátil. Para cargarla, utilice únicamente el cable USB suministrado con el producto.
No ha sido posible resolver los problemas anteriores.	La bomba de vacío puede ser defectuosa.	Póngase en contacto con el servicio de asistencia al cliente. No intente reparar la bomba usted mismo.

ID

Dari Swedia, untuk kehidupan yang lebih baik. Selamat atas produk baru Anda dan bergabungnya bersama kami dalam misi membuat rumah menjadi lebih lestari.

Bacalah manual ini dengan saksama secara keseluruhan sebelum menggunakan vacuum pump (pompa vakum). Tidak dipatuhinya manual ini bisa menyebabkan cedera berat atau kerusakan pada alat. Electrolux tidak bertanggung jawab atas kerugian yang disebabkan tidak dipatuhinya panduan pemakaian ini.

Peringatan mengenai Keselamatan

Vacuum pump ini (selanjutnya disebut "alat") dimaksudkan untuk digunakan hanya dengan semua **solusi penyimpanan dengan kemasan vakum dari ELECTROLUX** untuk menghasilkan kemasan vakum yang efektif untuk penyimpanan makanan jangka panjang. Alat ini hanya boleh digunakan bersama aksesoris yang dipasang atau disetujui oleh Electrolux. Penggunaan dengan cara lain merupakan hal yang tidak sesuai semestinya dan dapat menyebabkan cedera diri atau kerusakan barang. Alat ini dirancang untuk pemakaian rumah tangga, tidak untuk penggunaan komersial. Jangan menggunakan alat pada diri Anda, orang lain, atau hewan.

Alat ini dapat digunakan oleh anak-anak berusia 8 tahun atau lebih dan

orang-orang yang memiliki kekurangan kemampuan fisik, sensorik, atau mental atau kurang pengalaman dan pengetahuan bila mereka telah mendapatkan pengawasan atau petunjuk mengenai penggunaan alat ini dengan cara yang aman dan mereka memahami bahaya-bahaya terkait.

Anak-anak tidak boleh bermain-main dengan alat ini.

Pembersihan dan perawatan tidak boleh dilakukan oleh anak-anak tanpa pengawasan.

Baterai harus dilepaskan dari alat ini sebelum alat dibuang.

Baterai harus dibuang dengan cara yang aman bagi lingkungan.

Gunakan hanya adaptor pengisian baterai yang disertakan dengan alat ini.

Material kemasan, misalnya kantong plastik, harus dihindarkan dari jangkauan anak-anak untuk menghindari bahaya tercekik.

Letakkan alat ini dan kabel penyambungannya di tempat yang tidak dapat dijangkau anak-anak berusia kurang dari 8 tahun.

Penanganan yang tidak tepat bisa menyebabkan risiko kebakaran. Caslah baterai hanya menggunakan kabel cas yang disertakan. Jangan mencoba membongkar baterai. Hindarkan hubung singkat pada alat dan jangan membuang alat ke dalam api.

Alat ini mengandung arus listrik. Jadi untuk menghindari sengatan listrik, alat ini hanya boleh digunakan dengan catu daya yang disertakan bersama alat (GQ06-050050-AG). Pastikan kabel cas tidak tertekuk atau terjepit dan pastikan kabel cas dan alat tidak terkena sumber panas (misalnya kompor, nyala api).

Jangan mengangkat alat ini dengan menarik kabelnya. Segera cabut kabel cas dari alat ini setelah proses cas selesai atau bila terjadi kerusakan atau bahaya.

Lepaskan kabel cas dari alat sebelum pembersihan atau perawatan alat. Selama adaptor cas masih tersambung dengan alat, di dalam alat masih terdapat voltase listrik walaupun alat sudah dimatikan.

Tiap kali sebelum digunakan, periksalah apakah terdapat kerusakan pada alat. Bila tampak kerusakan karena pengangkutan, segera hubungi dealer tempat Anda membeli alat tersebut. Jangan sekali-kali mengoperasikan alat yang pernah terjatuh atau sudah rusak.

Hindarkan wadah dari perubahan temperatur tiba-tiba dan hindari thermal shock pada wadah kaca.

Jangan memasukkan wadah yang sudah dipanaskan ke dalam air dingin. Selalu tunggu hingga mencapai suhu ruangan sebelum didinginkan atau dipanaskan.

Alat ini mengandung baterai yang tidak dapat diganti.

Cas baterai pompa vakum sebelum penggunaan pertama.

Caslah baterai pompa vakum minimum sekali 6 bulan untuk menjaga kesehatan baterai.

Jangan mengisi kotak /wadah makanan hingga penuh, selalu sisakan ruang di pinggirnya. Bila kotak terlalu penuh, kondisi vakum bisa terganggu.

Semua servis atau perbaikan hanya boleh dilakukan oleh pusat servis resmi Electrolux.

- 1 - Pompa Vakum
- 2 - Wadah makanan vakum (650 ml)
- 3 - Wadah makanan vakum (1500 ml)
- 4 - Kantong vakum pakai ulang
- 5 - Tutup botol anggur vakum
- 6 - kabel USB

Lampu indikator dan simbol baterai

Vacuum sealing sedang berlangsung: Lampu indikator menyala/berkedip.

Vacuum sealing selesai: Lampu indikator menyala selama 2 detik lalu padam

Baterai lemah: Simbol baterai mulai berkedip 3x

Pengisian baterai: Simbol baterai berkedip lambat

Terisi penuh dan siap dicabut: Simbol baterai berpijar

Panduan penggunaan /Hal yang perlu diketahui sebelum penggunaan

Usia simpan makanan tergantung pada berbagai faktor, seperti kandungan kuman awal pada makanan, dipatuhinya syarat penyimpanan dan pendinginan yang tepat dan higiene yang diperlukan selama pengolahan dan melakukan vacuuming. Beberapa jenis makanan mungkin tidak cocok untuk penyimpanan dengan vakum.

Bersihkan kotak vakum dan sil karet sebelum menggunakannya dan pastikan setiap komponen dalam keadaan kering.

Beberapa jenis makanan dapat mengeluarkan gas yang bisa berdampak pada vakum. Bila hal ini terjadi, proses vakum mungkin harus diulang.

Daur ulang

Garansi ini tidak mencakup penurunan kemampuan baterai karena usia atau penggunaan, karena daya tahan baterai tergantung sifat penggunaannya.



Simbol ini pada produk atau kemasannya menunjukkan bahwa produk tidak boleh diperlakukan sebagai sampah rumah tangga. Untuk mendaur ulang produk Anda, bawalah produk bekas ke titik pengumpulan resmi atau pusat servis yang dapat mengambil dan mendaur ulang baterai dan komponen listrik dengan aman dan profesional. Ikuti aturan negara Anda tentang pengumpulan tersendiri produk-produk elektrikal dan baterai isi ulang.

Penelusuran masalah

Masalah	Kemungkinan penyebab	Penyelesaian
Pompa vakum berhenti bekerja dalam proses vakum dan tidak menyala kembali.	Bubuk atau cairan terisap oleh pompa vakum selama proses pengemasan dengan vakum.	Jangan membalikkan pompa. Lepaskan bagian bawah dan bersihkan untuk memastikan tidak ada benda apapun di situ. Pastikan pompa telah benar-benar kering sebelum digunakan kembali. Kemungkinan akan ada cairan yang menetes keluar. Ulangi lagi proses ini bila pompa kembali macet.
Pompa tidak dapat membentuk vakum saat dipasang pada wadah atau vakum yang terbentuk tidak bisa bertahan.	Posisi tutup wadah vakum, sil atau katup silikon tidak tepat.	Pastikan posisinya sudah tepat dan tutup sudah rapat.
	Sil silikon atau katup wadah kotor atau basah.	Bersihkan dan keringkan sil silikon dan katup wadah.
	Pompa tidak terpasang rapat pada katup.	Selama pengemasan dengan vakum, tekan sedikit pompa padaudukannya di sekitar katup agar terbentuk sekat yang rapat antara pompa dan katup.
Pompa tidak bekerja ketika tombol On/Off ditekan.	Baterai pompa hampir habis atau kosong.	Cas ulang pompa vakum.
Masalah-masalah di atas tidak bisa diselesaikan.	Pompa vakum mungkin rusak.	Hubungi layanan konsumen. Jangan berupaya untuk memperbaiki sendiri pompa.

PT

QUEREMOS QUE A SUA CASA SEJA BEM VIVIDA.

Parabéns pelo seu novo produto e por se juntar a nós na missão de tornar os lares mais sustentáveis.

IMPORTANTE

Guarde a nota fiscal de compra do aparelho, pois o atendimento em garantia só é válido mediante sua apresentação ao Serviço Autorizado Electrolux. Leia este manual antes de instalar e usar o produto e guarde-o para referências futuras.

MEIO AMBIENTE

A Electrolux tem o compromisso de oferecer produtos que causem menor impacto ao meio ambiente, contribuindo assim para o desenvolvimento sustentável. Os equipamentos eletrônicos, pilhas e baterias devem ser eliminados de forma separada do lixo comum. Caso seu equipamento possua pilhas ou baterias, essas, ao serem substituídas ou descartadas, deverão ser encaminhadas a um Serviço Autorizado Electrolux para que tenham um destino adequado. A destinação ambientalmente adequada às embalagens e produtos ao final de vida é responsabilidade de todos. Para obter mais informações sobre como proceder, utilize nosso serviço de atendimento ao consumidor ou localize um ponto de recebimento mais próximo a você no site da ABREE* (<http://abree.org.br>). *ABREE: Associação Brasileira de Reciclagem de Eletroeletrônicos e Eletrodomésticos na qual a Electrolux é associada e membro fundadora.

Informações de segurança

IMPORTANTE

Estas informações são para sua segurança. Você DEVE ler o manual cuidadosamente antes de instalar ou usar o produto.

A bomba de vácuo Electrolux deve ser utilizada somente em produtos da linha a vácuo Electrolux, garantindo assim sua máxima eficiência.

Este aparelho é destinado a uso doméstico e aplicações similares, tais como: Cozinha de uso do grupo de funcionários em lojas, escritórios e outros ambientes de trabalho; Casas de fazenda e por clientes em hotéis, motéis e outros ambientes residenciais; Ambientes de meia-pensão; Lojas e aplicações similares, não destinados ao varejo e/ou uso comercial.

Este aparelho não se destina à utilização por pessoas (inclusive crianças) com capacidades físicas, sensoriais ou mentais reduzidas, ou por pessoas com falta de experiência e conhecimento, a menos que tenham recebido instruções referentes à utilização do aparelho ou estejam sob a supervisão de uma pessoa responsável pela sua segurança

As crianças devem ser vigiadas para assegurar que não brinquem com o aparelho.

Utilize peças originais. Isso evita danos ao aparelho e riscos a quem o manipula.

Após desembalar o aparelho, mantenha o material da embalagem fora do alcance de crianças e animais.

Não utilize o aparelho se estiver danificado, vazando ou tiver funções anormais devido à queda.

Não desmonte o aparelho caso haja algum problema, entre em contato com o Serviço Autorizado Electrolux

Para evitar riscos de choque elétrico, não molhe, nem utilize o aparelho com as mãos molhadas, nem submerja o cabo de alimentação, o plugue ou o próprio aparelho na água ou em outros tipos de líquidos ou materiais inflamáveis.

Os materiais da embalagem, por exemplo, os sacos de plástico, não devem ficar ao alcance das crianças e animais, para evitar o risco de asfixia.

O manuseio incorreto pode provocar incêndio. A bateria só pode ser carregada com o cabo de carregamento que acompanha o produto. Não desmonte a bateria. Não coloque o produto no fogo e nem provoque curtos-circuitos.

O aparelho é carregado com corrente elétrica. Existe, portanto, o risco de choque elétrico.

Desligue o aparelho do cabo de carregamento antes da limpeza ou manutenção. Enquanto o carregador estiver na tomada, haverá tensão no interior do aparelho, mesmo se este estiver desligado.

Não exponha o recipiente a mudanças rápidas de temperatura e evite choques térmicos no recipiente de vidro.

Não coloque o recipiente aquecido em água fria, certifique-se sempre de que está à temperatura ambiente antes de o resfriar ou aquecer.

Os componentes da bateria não podem ser desmontados, nem colocados em uma superfície de metal, estando sujeitos a um curto circuito.

Este aparelho contém baterias que não podem ser substituídas.

Carregue a bomba de vácuo antes da primeira utilização.

Carregue a bomba no mínimo a cada 6 meses para manter um bom funcionamento da bateria.

Contém uma bateria de Li-Ion tipo: PRM-VP1/PRM-VP2 (1INR19/66) 3.7 V, 1500 mAh.

Não encha os recipientes completamente, deixe sempre algum espaço. Se o recipiente estiver muito cheio, o vácuo pode ser afetado.

Para sua segurança e comodidade, recomendamos que apenas os profissionais treinados pela Electrolux consertem o aparelho.

Vedação a vácuo em curso: Indicador luminoso piscando em intervalos

Vedação a vácuo concluída: O indicador luminoso acende durante 2 segundos e depois apaga

Bateria fraca: O símbolo da bateria começa a piscar 3 vezes

Carregamento: O símbolo da bateria pisca devagar

Carregamento completo e pronto a desligar:

O símbolo da bateria brilha

Antes do Primeiro Uso

A vida útil dos alimentos depende de muitos fatores, entre eles as condições iniciais do alimento, as condições corretas de armazenamento e refrigeração e a higiene necessária durante o processo de embalagem a vácuo. Alguns alimentos também podem não ser adequados para o armazenamento a vácuo.

Limpe os potes e a borracha de vedação antes de usá-los e certifique-se de que todas as partes estejam secas.

Alguns alimentos podem emitir gases, o que pode afetar o vácuo. Nestes casos, pode ser que o processo de aplicação de vácuo tenha que ser repetido.

Dicas de limpeza

Para a lavagem em lava-louças, os Sacos de Vácuo Reutilizáveis devem ser virados ao contrário e enxaguados para retirar o excesso de sujeira, a fim de evitar acúmulo de alimentos e respingos de líquidos na máquina. Como os sacos contêm pequenas peças de silicone e plástico, é recomendado lavá-las separadamente em um recipiente para evitar perdê-las durante o processo.

Solucionando problemas

Problema	Possível causa	Solução
A bomba pára durante o processo de vedação a vácuo e liga novamente.	A bomba aspirou pó ou líquidos durante o processo de vedação a vácuo.	Não vire a bomba ao contrário. Remova a parte inferior e limpe o compartimento. Certifique-se de que a bomba está completamente seca antes de ligá-la novamente. Repita este processo caso a bomba volte a parar.
A bomba não cria vácuo no recipiente ou o vácuo não se mantém.	A tampa do recipiente a vácuo, a vedação de silicone ou a válvula não estão posicionadas corretamente.	Verifique se a posição está correta e a tampa devidamente fechada.
	A vedação de silicone ou a válvula estão sujos ou molhados.	Verifique se a posição está correta e a tampa devidamente fechada.
	A bomba não está encaixada corretamente na válvula.	Durante o processo de vedação, pressione levemente a bomba para encaixar na válvula e criar uma vedação hermética.
A bomba não responde ao botão de ligar/desligar.	A bateria da bomba está fraca ou não está carregada.	Recarregue a bomba a vácuo portátil. Para carregá-la utilize somente o cabo USB fornecido com o produto.
Os problemas acima não podem ser resolvidos.	A bomba de vácuo pode estar avariada.	Entre em Contato com o Serviço Autorizado Electrolux, não tente reparar a bomba por si.



Em caso de dúvidas, ligue para nosso Serviço de Atendimento ao Consumidor, ou acesse

www.electrolux.com.br

3004-8778 (Capitais e Região metropolitana)

0800 728 8778 (Demais Regiões)

Electrolux do Brasil S.A.
Rua Ministro Gabriel Passos, 360, Curitiba-PR - Brasil
CEP 81520-900
(41) 3371-7000

AU Electrolux Home Products Pty Ltd, Telephone: 13 13 49,
Email: customercare@electrolux.com.au

CN 伊莱克斯 (中国) 电器有限公司, 上海市虹口区公平路168号北
外滩来福士西塔30层, +86 95105801

EG 55 Abo Elfawars Nase City, Sixth district Cairo Egypt,
Phone: +2 (02) 24049686,
Web: <https://store.zanussi.com.eg/>

HK 9/F, DCH Building, 20 Kai Cheung Road, Kowloon Bay,
Hong Kong, (+852) 3193 9888

ID PT. Electrolux Indonesia, Jl. Abdul Muis No. 34, Petojo
Selatan, Central Jakarta 10160, Hotline: (0804 111 9999)

JP Electrolux (Japan) Limited, Kamiyacho MT Building 2F,
4-3-20 Toranomom Minato-Ku, Tokyo 105-0001, JAPAN,
Phone: 0120-54-0202

KR 일렉트로룩스 코리아(주), 서울특별시 중구 청계천로 41
영풍빌딩 22층 (03188), 고객센터: 1566-1238

Marocco Electrolux Appliances Morocco, Lotissement la
Colline, Immeuble « California Garden », Bâtiment B,
2er Etage, Sidi Maarouf, Casablanca, Morocco

Middle East Electrolux Appliances Middle East DMCC 40th
Floor, Mazaya Business Avenue BBI, Jumeirah Lake
Towers, P.O. Box 336148, Dubai, United Arab Emirates,
Service @ servicemea@electrolux.com,
t. +(971) 4 5100 200

MY Electrolux Home Appliances Sdn. Bhd., Corporate
Office Address: 7th Floor, Tower 2, PJ 33, No 3,
Jalan Professor Khoo Kay Kim, Seksyen 13,
46200 Petaling Jaya, Selangor, Malaysia.
Customer careline: 1 300 88 1122

NZ Electrolux Home Products Pty Ltd, Telephone:
0800 436 245, Email: customercare@electrolux.co.nz

PH Electrolux Philippines, Inc., 12/F Cyber Sigma Building.,
Lawton Avenue, McKinley West, Fort Bonifacio, Taguig
City 1634 Philippines, Customer Care Hotline: (02)
829-93261 / (02)-8845-4663 Domestic Toll Free PLDT
No: 1-800-10-845-CARE (2273), SMART Mobile No:
+63 998 582 9970, Globe Mobile No: +63 917 629 7198,
Email: wecare@electrolux.com

SA ELECTROLUX SOUTH AFRICA PTY LTD, Address: 3
ABERDEEN ROAD, BENONI, INDUSTRIAL SITES,
GAUTENG SOUTH AFRICA, 1500, POST BOX
.....P.O.BOX 389 BENONI, SOUTH AFRICA ,1500, TEL
+27 (011)8974600, WEB: <https://www.electrolux.co.za>

SG Electrolux S.E.A Pte Ltd, 351 Braddell Road #01-04 351
On Braddell Singapore 579713
Customer care hotline: (+65) 6727 3699

TH Electrolux Thailand Co.,Ltd., Electrolux Building, 14th
Floor 1910 New Petchburi Road, Bangkok, Huay
Kwang, Bangkok 10310,
Call Center Tel: (+66 2) 725 9000

TW 委製商/進口商: 新加坡商伊萊克斯股份有限公司台灣分公
司, 地址: (105408) 台北市松山區敦化南路一段3號4樓, 電話:
0800-888-259

VN Care Line: 1800 58 88 99, Electrolux Vietnam Ltd, Unit
1 & 2, 10th Floor, Sofic Tower, 10 Mai Chi Tho Street,
Thu Thiem Ward, Thu Duc Urban, Ho Chi Minh City,
Vietnam, Tel: (028) 3910 5465, Fax: (028) 3910 5470,
Care Email: vncare@electrolux.com

BR Importado e distribuído por Electrolux do Brasil
S.A, Rua Vanderlei Moreno, 10800 São José dos

Pinhais/PR - 83070-245 CNPJ: 76.487.032/0019-54,
I.E: 1000764970 - www.electrolux.com.br, SAC Brasil
Capitais e Regiões, Metropolitanas: 3004-8778,
Demais regiões: 08007288778, Para Centro de
Atención al Cliente y Garantía. Legal em otros países
de América Latina, Consulte www.electrolux.com.
PRODUZIDO NA CHINA, HECHO EN CHINA